



Hochwertiger Freischneider, vielseitig einsetzbar, arbeitet seitlich und am Heck. Geeignet für die Pflege von Randstreifen in der Landwirtschaft, Böschungen, Autobahnen, Kanälen, Straßen und für die Befreiung von öffentlichen Baustellen. Für Traktoren mit 70 - 120 PS. Sicherheitsventil zur Unfallvermeidung. Verwinkelung +90° / -65°. Heckklappe mit zwei Positionsmöglichkeiten. Rotor POLSER mit 450 mm Durchmesser und hochkantigen Hammerschlegeln.

EIGENSCHAFTEN

- ▶ Gehäuse aus 8 mm starkem Stahl mit Verschleißschutz.
- ▶ Rotor POLSER mit 450 mm Ø.
- ▶ Externes SERRAT-Getriebe.
- ▶ Seitenantrieb durch 3 XPC-Keilriemen.
- ▶ GIROSTOP-System an den Schneidelementen.
- ▶ SERRAT-geschmiedete Hammerschlegel.
- ▶ Höhenverstellbare Stützwalze mit 180 mm Ø.
- ▶ Zapfwelle mit 750 U/Min.
- ▶ Hohe Geschwindigkeit und Widerstandsfähigkeit der Lager.
- ▶ Vorderer Schutzvorhang.
- ▶ Gleitkufen.
- ▶ Doppelte Kugellager in der hinteren Stützwalze.
- ▶ Verwinkelung von +90° bis -50°.
- ▶ Hydraulische Seitenverschiebung.
- ▶ Lagerstütze des Rotors aus Stahl.
- ▶ Gummivorhang.
- ▶ Dreipunktanbaubock, Kategorie II und III.
- ▶ Sicherheitsventil zur Unfallvermeidung.
- ▶ Modell gemäß CE-Verordnung hergestellt.
- ▶ Sichtbare Sicherheitshinweise für Personal.



Hydraulische Seitenverschiebung



Rotor mit Wickelschutz-System

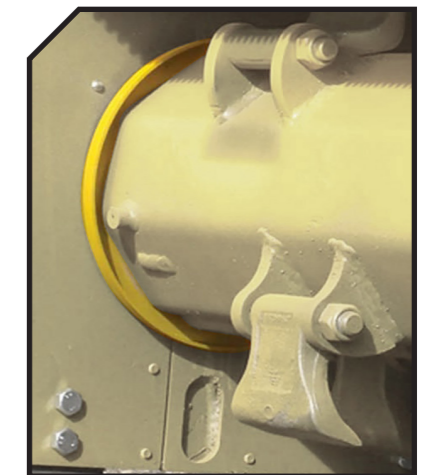

Sonderausstattung



- ▶ Kugelgleichlaufstange
- ▶ Forstrotor FX-3
- ▶ Kompakte Keilriemenabdeckung

Verwinkelung

+90°



-50°

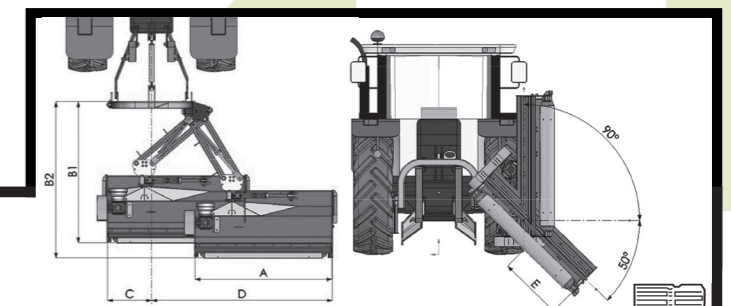

MODELL	mm	KW-PS			KG	ANZAHL RIEMEN TYP	A	B1	B2	C	D	
							mm-in	mm-in	mm-in	mm-in	mm-in	
T-1600	1600	51 - 70 88 - 120	12	24	885	3 XPC	2118-83"	1975-78"	2290-90"	345-14"	1750-69"	750
T-1800	1800	59 - 80 88 - 120	16	28	920	3 XPC	2292-90"	1975-78"	2290-90"	345-14"	2950-116"	750
T-2000	2000	59 - 80 88 - 120	16	32	955	3 XPC	2492-98"	1975-78"	2290-90"	345-14"	3150-124"	750
T-2300	2300	66 - 90 88 - 120	20	40	1015	3 XPC	2779-109"	1975-78"	2290-90"	345-14"	3450-136"	750

*Wenn das Getriebe innen ist:
 • T-1600: A=1884 mm - 74" • T-1800: A=2258 mm - 89"
 • T-1800: A=2058 mm - 81" • T-2300: A=2558 mm - 101"

